

Gelber Bieger XL

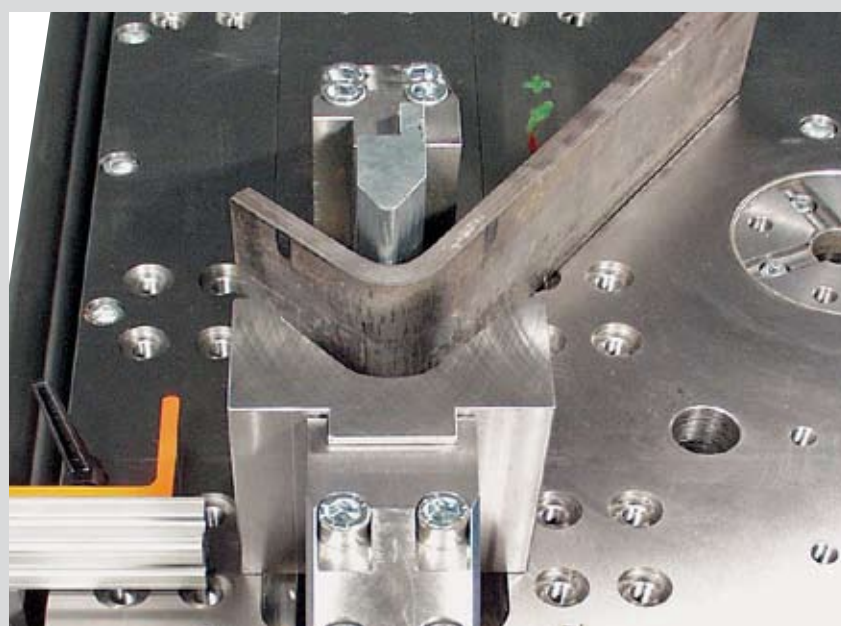

3 munkaállomás, 2 hajlási és 1 forgóasztal pozíció. Opcionálisan: profilhajlító 3 görgővel



Hajlási pozíció: szérszámmagasság 165 mm (200 mm-es ültetés)



- **Hajlási teljesítmény:** Hajlás: 165 x 15 mm
Forgóasztal körkeresztmetszet anyagokhoz: 25 mm acél
Profilhajlító Csövekhez 60 mm (acél)
- **Szérszámmagasság:** 165 mm
- **Hidraulikagegység:** 300 bar 32 l/min
- **Súly:** 1.400 kg
- **Méret:** (SZ x H x M): 1200 x 700 x 950 mm

www.GELBER-BIEGER.com

Mobi hajlítógép



Maximális hajlási kapacitás: 100 x 15 mm (125 mm-es matricában)



Szelvény hajlítása (50 x 50 mm) hajlítóújske körül

Hidraulikaegység 400 V és 240 Bar gyorscsatlakozókkal

Csatlakoztatható a Mobi vagy az asztali hajlítógéphez



A legkisebb hajlítógép a Földön – 10 tonna hajlítóerővel!

- **Méret:** (H x SZ x M): 1000 x 250 x 250 mm
- **Lökethossz:** 150 mm
- **Súly:** 80 kg
- **Szérszámmagasság:** 100 mm



Bayerischer Staatspreis 2004

Élhajlítógép



Elektromos ütközők – előről állítható



ÚJDOSÁG: opcióként most NC vezérléssel is rendelhető!



- **Működési hossz:** 835 és 1250 mm
- **Hajlási kapacitás:** 28 tonna

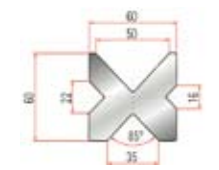
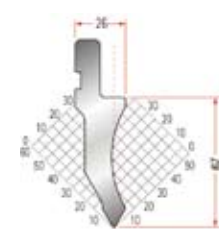

Szerszámrendszer: Typ AMADA, Promecam...

PLTS Ipari Kft. Iroda: H-1138 Budapest, Gács u. 10
Tel: + 36 30 252 5558 Fax: + 36 1 700 2570

FLYER 03/08 Magyar

GELBER-BIEGER GmbH



... Gelb biegt besser!

- Asztali hajlítógép
- GB Forgó hajlítógép
- Profilhajlítógép
- Gelber Bieger XL
- Élhajlítógép
- Kézi hajlítógép
- Szalagcsiszoló
- Tüskés hajlítógép
- Mobi-hajlítógép

PLTS Ipari Kft.
H-1138 Budapest,
Gács u. 10

Tel: + 36 30 252 5558
Fax: + 36 1 700 2570

www.plts.hu
www.gelber-bieger.hu

info@plts.hu
info@gelber-bieger.hu

Asztali hajlítógép



Asztali hajlítógép standard szerszámokkal, opció: szerszámasztal 1x1 m, 28 mm

- **Hajlítási kapacitás:** 10 tonna, 100x10 mm acél
- **Szerszám magassága:** 100 mm
- **Löklet hossza:** 150 mm
- **Súly:** 60 kg (asztal nélkül)
- **Szerszámok:** multi V és kivágószerszám
- **Tartalmazza a szerszámasztalt (hegesztőasztal) 1200x600 mm - öntöttvas**



Hajítás V80-as matricával, kivágószerszám a matrica

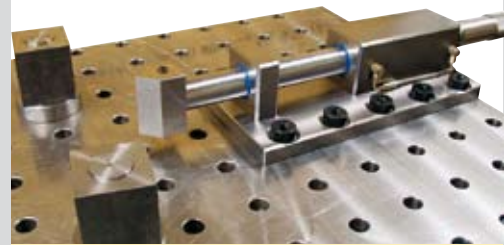

Igazítószerszám



Csőhajlító szerszám

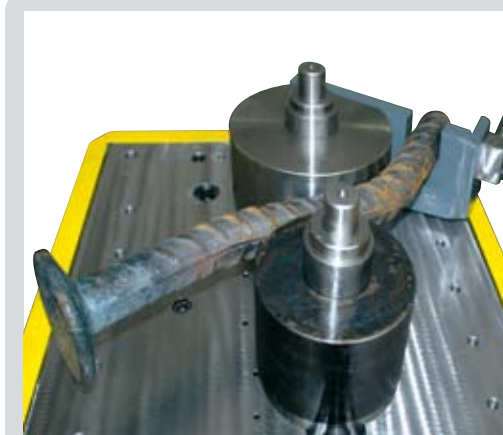

Kör keresztmetszet anyagok hajlításához 40 mm átmérőig



Különböző hajlítási minták kis átmérőkben

GB Forgó hajlítógép



Rotation 76
Hajlítási kapacitás: ● = 45 mm ○ = 76 mm x 3 mm □ = 50 x 50 mm

Profilhajlítógépek



Profilhajlító DS 60

Maximális hajlítási kapacitás:
○ = 70 x 2 R = 600
□ = 60 x 60 x 3 R = 600
Tüske sugár: 50 mm
Henger sugár: 175 mm
Sebesség: 8-16 min⁻¹
Hidraulikus teljesítmény: 4 kW
Működési magasság: 93 cm
Méretek (H x SZ x M): 76 x 122 x 138 cm
Súly: 440 kg



Profilhajlító DS 120

Maximális hajlítási kapacitás:
○ = 140 x 3 R = 1200
□ = 100 x 100 x 4 R = 1200
Tüske sugár: 100 mm
Henger sugár: 175 mm
Sebesség: 5 min⁻¹
Hidraulikus teljesítmény: 11 kW
Működési magasság: 115 cm
Méretek (H x SZ x M): 195 x 180 x 210 cm
Súly: 2650 kg



Profilhajlító Delta 50 CNC

Maximális hajlítási kapacitás:
○ = 70 x 2 R = 600
□ = 60 x 60 x 3 R = 800
Tüske sugár: 50 mm
Henger sugár: 175 mm
Sebesség: bis 8 min⁻¹
Hidraulikus teljesítmény: 4 kW
Működési magasság: 93 cm
Méretek (H x SZ x M): 76 x 122 x 138 cm
Súly: 590 kg

Kézi hajlítógép

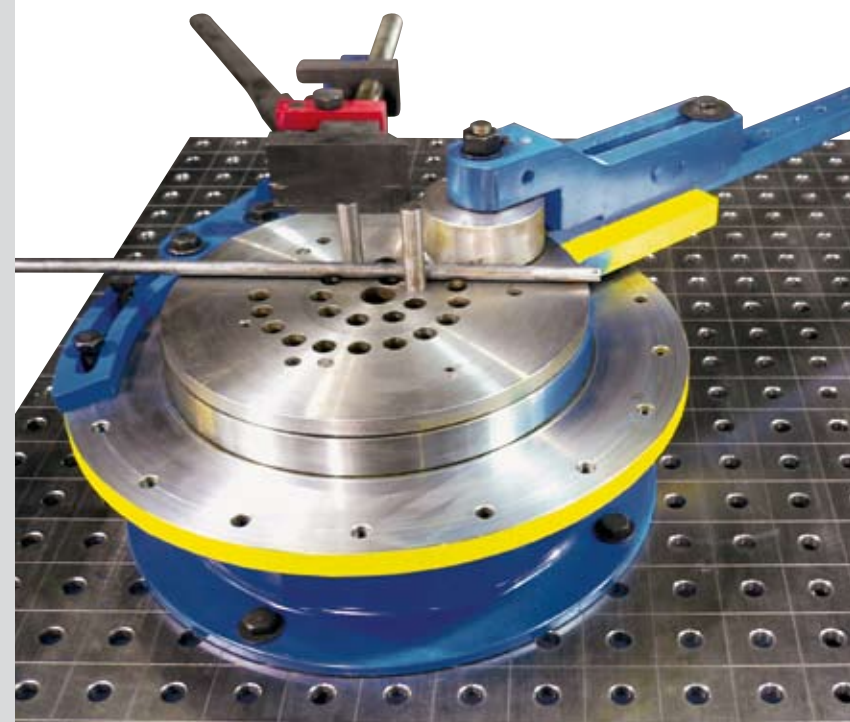

Univerzális kézi hajlítógép
Laposvas, köracél és csövek hajlításához 33 mm átmérőig

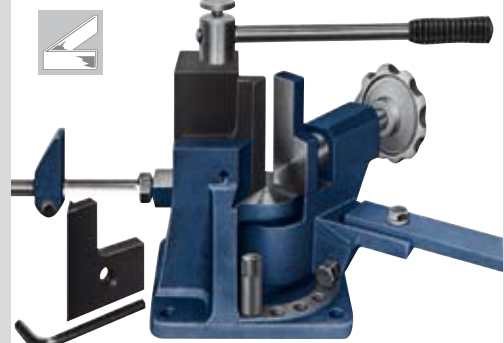

Az eredeti WB 100 szöghajlítógép!
100x6 mm laposvas hajlításához

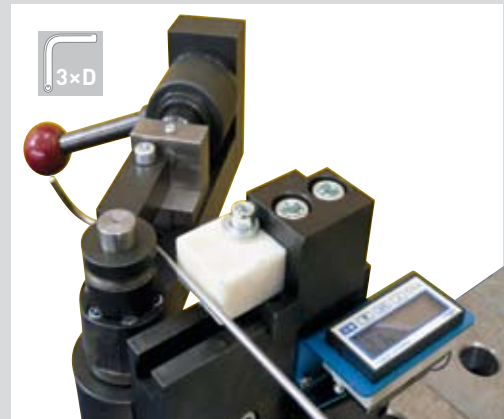

Kézi csőhajlítógép HRB15 csövek hajlításához 15 mm átmérőig

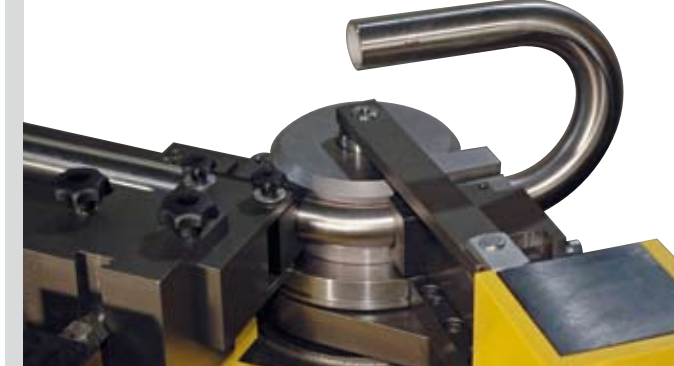

Hajlítófej csúszórúddal, szorítófókkal, hajlítóformával és csővel D=42 mm

Géptípus	Hajlítási teljesítmény St 35 NBK	Hajlítási rádiusz (Standard)
S28	Cső 28x3 mm	10 - 55 mm
S42	Cső 42,4x3,25 mm	10 - 120 mm
S50	Cső 54 x 2 mm	20 - 150 mm
S60 L	Cső 60 x 2 mm	20 - 150 mm
S60	Cső 60 x 4 mm	20 - 150 mm
S70	Cső 76 x 1,5 mm	40 - 150 mm
S80	Cső 76 x 3,6 mm	40 - 180 mm

Hajlítási irány: bal, Kérésre lehet jobb / bal is

Tüskés hajlítógép



Tüskés hajlítógép – Géptípus: S-50 2m-es tüskeszárral

Szalagcsiszoló



- **Szalag:** 120 mm
- **Forgási sebesség:** 1400 rpm és 2400 rpm
- **A legmasszívabb befogószervezet a piacon, opcionálisan elszívóval**

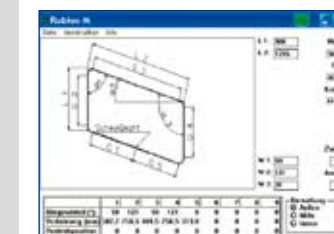

Program tekercs és tüskés hajlításához



Hajlítószerszámok minden gyártmányhoz